

# Bedieningshandleiding

## KLAFS SOFTCLIMA met besturing type 21043, 21043 T



— 90 °C

— 60 °C

— 40 °C



## INHOUDSOPGAVE

	<b>1. Korte beschrijving - SOFTCLIMA-besturing</b>	<b>4</b>
	<b>2. Badvorm</b>	<b>5</b>
	2.1. SAUNA	5
	2.2. SOFTCLIMA	5
	<b>3. Technische gegevens</b>	<b>6</b>
	<b>4. Reglementair gebruik</b>	<b>6</b>
— 90 °C	<b>5. Algemene veiligheidsvoorschriften</b>	<b>6</b>
	<b>6. Besturing</b>	<b>8</b>
	6.1. Bedienings- en indicatie-elementen	8
	6.2. Touchscreen	9
	6.3. Touchscreen - principes over de bediening en indicatie	10
	6.4. Touchscreen - bereik 1: titelregel	11
— 60 °C	6.5. Touchscreen - bereik 2: badvorm, badparameters	11
	6.6. Touchscreen - bereik 3: voetregel	11
	6.7. Touchscreen - symbolen badparameters	12
	<b>7. Basisfuncties en instellingen</b>	<b>13</b>
	7.1. Netspanning aan de hoofdschakelaar in-/uitschakelen	13
	7.2. Cabellicht in-/uitschakelen	13
	7.3. Stand-by	14
	7.4. Badvorm SAUNA	15
	7.5. Badvorm SOFTCLIMA	16
— 40 °C	7.6. Fero S - verdamper voorbereiden	18
	7.7. Fero S - verdamper buiten bedrijf stellen	21
	7.8. Badduur instellen	23
	7.9. Temperatuur instellen	24
	7.10. Luchtvochtigheid SOFTCLIMA instellen	25
	7.11. Afvoerluchtklep voor de be- en ontfluchting van de cabine (optie)	26

## INHOUDSOPGAVE

<b>8.</b>	<b>Mocht er iets niet functioneren</b>	<b>27</b>
8.1.	Foutindicatie op het display	27
8.2.	Mogelijke andere fouten	28
8.3.	Fout verhelpen, foutmelding terugzetten	29
<b>9.</b>	<b>Onderhoud</b>	<b>30</b>
9.1.	Saunacabine reinigen	30
9.2.	Touchscreen reinigen	30
9.3.	Fero S - verdamper ontkalken	31

— 90 °C

— 60 °C

— 40 °C

## 1. KORTE BESCHRIJVING - SOFTCLIMA-BESTURING

De KLAFS-SOFTCLIMA-besturing biedt u de mogelijkheid om uw SOFTCLIMA comfortabel te bedienen.

De badomstandigheden kunnen voor en tijdens het gebruik van de cabine binnen de instelbereiken veranderd worden.



Het touchscreen met de vinger bedienen.

Het bedienen van het touchscreen met harde voorwerpen krast het oppervlak of beschadigt het beeldscherm.



Een snelle invoer wordt bereikt als tussen het aantippen van waardeveranderingen een korte pauze van ca. 0,5 seconden in acht genomen wordt.



Vijf minuten na de laatste bediening wordt de achtergrondverlichting uitgeschakeld. Wordt het display in gedimde of uitgeschakelde toestand aangeraakt, dan schakelt eerst de achtergrondverlichting in. Daarna kan de besturing via het display opnieuw bediend worden.

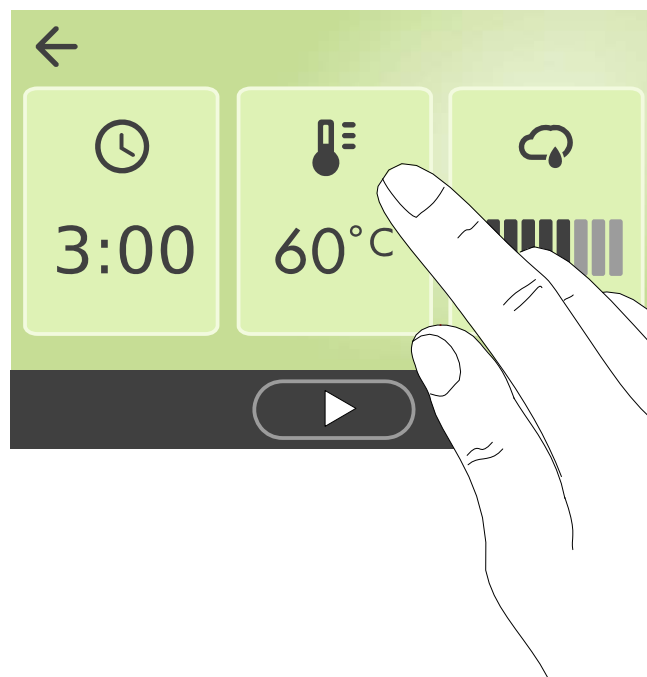

## 2. BADVORM

---

Elke badvorm in uw KLAFS-sauna moet uw gezondheid ten goede komen.

*Daarom:* met het oog op uw gezondheid en uw welzijn baden!

Dat geldt voor:



- Temperatuur
- Luchtvochtigheid
- Badduur.

Richt u niet alleen naar de vooringestelde badduur, maar ga ook op uw gevoel af. Verlaat de cabine zodra u zich niet meer goed voelt.

---

### 2.1. SAUNA

#### **Sauna**

met temperaturen van 85 - 100 °C en een geringe relatieve luchtvochtigheid.

#### **Warmeluchtbad**

met bijzonder mild klimaat, temperaturen van 45 - 60 °C en een relatieve luchtvochtigheid tot ca. 20%.

### 2.2. SOFTCLIMA

#### **Softstoombad**

als mild en vochtig bad, met temperaturen van 48 - 60 °C en een in tien standen instelbare luchtvochtigheid.

#### **Aromabad**

met dezelfde klimaatwaarden als bij het softstoombad, maar met bijkomende verdamping van hoogwaardige kruiden en geurstofextracten. Hiermee kunt u het effect van een softstoombad verbeteren.

### 3. TECHNISCHE GEGEVENS

Besturing type 21043, 21043 T: 3/N/PE 400 V - 50/60 Hz, max. 9 kW.

Ruimteomstandigheden: temperatuur 0°C tot 40°C, luchtvochtigheid max. 80% RV

### 4. REGLEMENTAIR GEBRUIK

De besturing is voor de bij de VDE of TÜV gekeurde of vrijgegeven verwarmingstoestellen bestemd:

- Saunaoven met of zonder verdamer

De besturing is alleen voor het reglementaire gebruik bestemd. Dit veronderstelt ook het naleven van de door de fabrikant voorgeschreven bedienings-, montage- en servicehandleidingen. Bij niet reglementair gebruik of eigenmachtige veranderingen aan de besturing is de fabrikant niet aansprakelijk voor de hieruit resulterende schade. Het risico draagt alleen de gebruiker.

De besturing mag alleen door personen bediend en onderhouden worden die hiermee vertrouwd zijn en die over de gevaren geïnstrueerd zijn. De betreffende VDE-voorschriften en andere algemeen erkende veiligheidstechnische regels in acht nemen!

### 5. ALGEMENE VEILIGHEIDSVOORSCHRIFTEN

Voor de ingebruikneming de bedieningshandleiding en veiligheidsvoorschriften doorlezen en in acht nemen!

- Voor het openen van de besturingsbehuizing de besturing van het stroomnet scheiden!
- De besturing mag alleen door een plaatselijk erkende elektrotechnicus op het stroomnet aangesloten worden!
- Sauna-installaties alleen volgens de VDE-voorschriften door een vaste aansluiting met het stroomnet verbinden. In de aansluitingsleiding een foutstroomschakelaar  $I_{\Delta N} \leq 0,03$  A met minstens 3 mm contactopening gebruiken.
- Bij storingen de KLAFS-klantendienst op de hoogte brengen!
- Alleen originele KLAFS-reserveonderdelen gebruiken!
- Eigenmachtige veranderingen aan de besturing zijn niet toegestaan!
- De montage van de besturing conform de montagehandleiding uitvoeren!
- Elektrische leidingen binnen de cabine en cabinewanden moeten met silicone geïsoleerd zijn.

- Controleer altijd voor de ingebruikneming van de besturing of er in de cabine geen brandbare voorwerpen in de buurt van de saunaoven liggen. **BRANDGEVAAR!**
- De sauna niet gebruiken om de was te drogen!
- Opgietmiddelen nooit in geconcentreerde vorm opgieten. Alleen de opgegeven concentraties gebruiken (op 1 liter water ca. 20 - 30 druppels)!
- Als opgietmiddel zijn alleen de KLAFS-opgietextracten toegestaan!
- Flessen met opgietmiddel nooit in de cabine bewaren!
- Controleer de saunaoven regelmatig op beschadigingen.
- Kruidenextracten, zoals ze bij de badvorm SOFTCLIMA gebruikt worden, nooit direct in de verdampers doen. Aromakelk buiten de cabine voor een vierde met water vullen en de kruidenextracten volgens de aanwijzingen op de fles druppelgewijs toevoegen. Daarna aromakelk opnieuw aan de stoomafvoer aanbrengen!
- Het verwarmingstoestel op brandbare voorwerpen controleren voordat de timer opnieuw wordt gestart.
- Dit toestel kan door personen met beperkte lichamelijke, sensorische of geestelijke capaciteiten of met gebrek aan ervaring en kennis worden gebruikt als deze onder toezicht staan of over het veilige gebruik van het toestel werden geïnstrueerd en ze de hiermee gepaard gaande gevaren verstaan. Kinderen mogen het toestel alleen onder toezicht gebruiken. Reiniging en gebruikersonderhoud mogen niet door kinderen zonder toezicht worden uitgevoerd.

— 90 °C

— 60 °C

— 40 °C

## 6. BESTURING

### 6.1. Bedienings- en indicatie-elementen

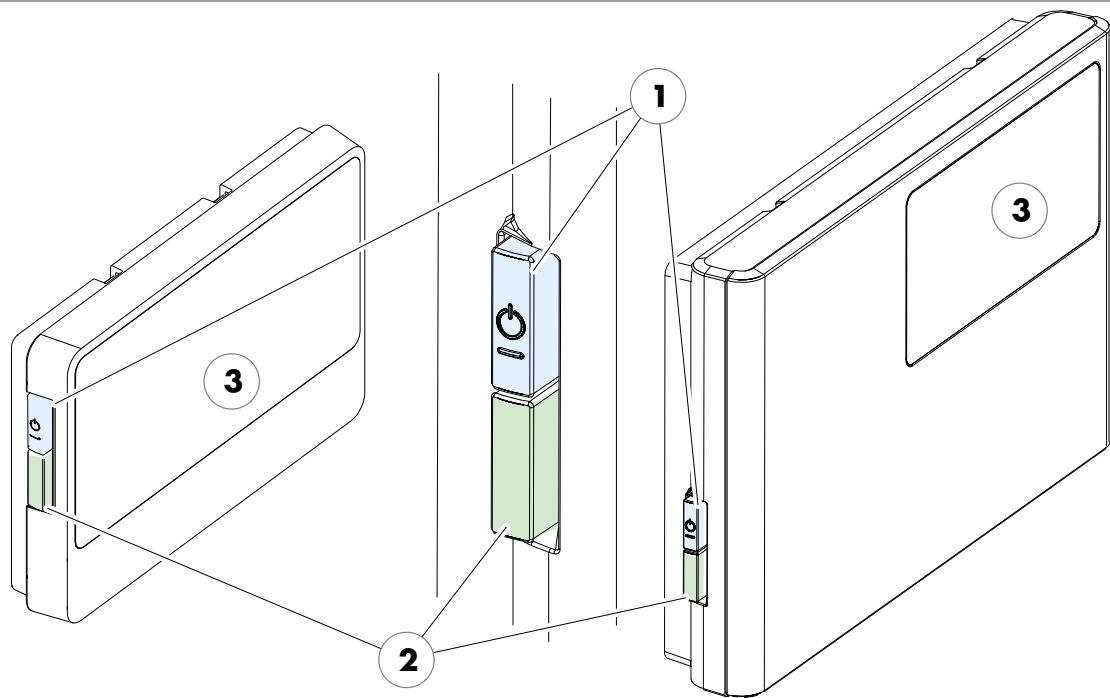

Pos.	Omschrijving
1.	Hoofdschakelaar besturing/besturing T. <ul style="list-style-type: none"> <li>De hoofdschakelaar schakelt de netspanning voor de besturing uit.</li> </ul>
2.	Schakelaar cabinelicht. <ul style="list-style-type: none"> <li>Als de besturing op het stroomnet aangesloten is, kan het cabinelicht onafhankelijk van de hoofdschakelaar ingeschakeld worden.</li> </ul>
3.	Touchscreen. <ul style="list-style-type: none"> <li>Zie pagina 9.</li> </ul>



## 6.2. Touchscreen

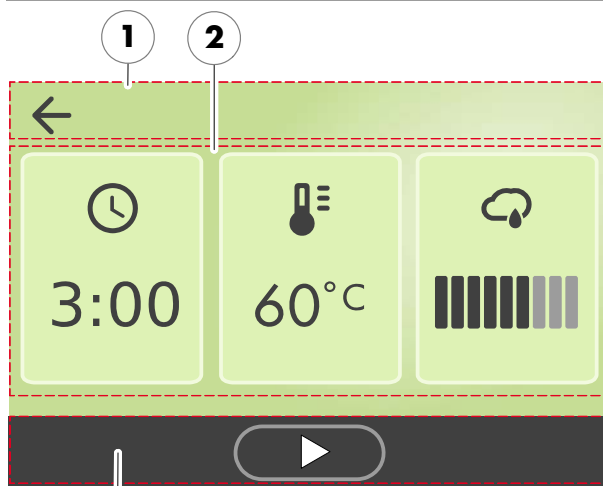



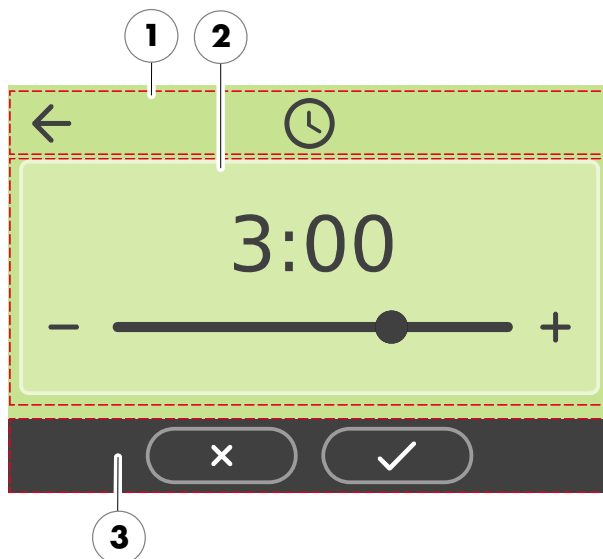

### Bereik

1. Titelregel.
  - Navigatie, menu-indicatie.
  - Zie pagina 11.
2. Badvorm, badparameters.
  - Indicatie van de actieve badparameters.
  - Instellen van de badparameters, zie pagina 11.
3. Voetregel.
  - Starten en beëindigen van de badvorm.
  - Bevestigen van invoer.
  - Zie pagina 11.



### 6.3. Touchscreen - principes over de bediening en indicatie

Voorbeeld	
Symbol:	Indicatie/functie:
	De besturing moet voor de bediening aan de hoofdschakelaar ingeschakeld zijn. <ul style="list-style-type: none"> <li>• Zie pagina 13.</li> </ul>
	De besturing met een vingerdruk op het touchscreen bedienen. Het touchscreen is in indicatiebereiken en symbolen voor functies onderverdeeld. Door het aantippen van weergegeven symbolen worden functies geactiveerd. Een snelle invoer wordt bereikt als tussen het aantippen van waardeveranderingen een korte pauze van ca. 0,5 seconden in acht genomen wordt.
	Vijf minuten na de laatste bediening wordt de achtergrondverlichting uitgeschakeld. Wordt het display in uitgeschakelde toestand aangeraakt, dan schakelt eerst de achtergrondverlichting in. Daarna kan de besturing via het display opnieuw bediend worden.
	Beeldschermachtergrond. Groen: stand-by, bedrijfsklaar, nachtdrogen, instellingen.
	Blauw: opwarmen.
	Oranje: bedrijf.

— 90 °C

— 60 °C

— 40 °C

6.4. Touchscreen - bereik 1: titelregel



**Bedieningssymbool, indicatie**

1. Terug (1) naar het vorige dialoogvenster.
2. Symbool (2) van de actueel gekozen insteldialoog.

6.5. Touchscreen - bereik 2: badvorm, badparameters



**Badprogramma's, badparameters**

3. SAUNA (3)
  - Zie pagina 15.
4. SOFTCLIMA (4)
  - Zie pagina 16.

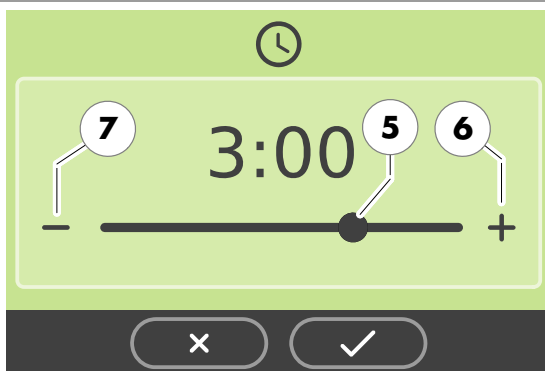

**Schuifregelaar**

5. De schuifregelaar (5) dient voor het instellen van bijv. de badduur of temperatuur.
6. De waarde kan ook door aantippen van de symbolen +/- (6 en 7) worden ingesteld.



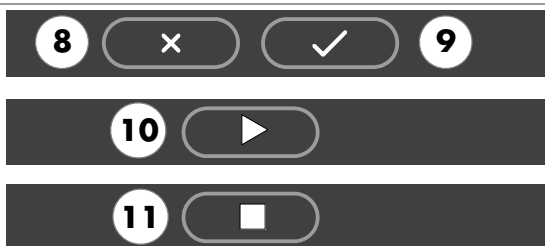

6.6. Touchscreen - bereik 3: voetregel



**Bedieningssymbolen**

7. Annuleren (8) of bevestigen (9) van de invoer.
8. Starten (10) van het badprogramma.
9. Beëindigen (11) van het badprogramma.

## 6.7. Touchscreen - symbolen badparameters

Symbol:	Indicatie/functie:
	Badduur instellen. <ul style="list-style-type: none"> <li>• Zie pagina 23.</li> </ul>
	Badtemperatuur instellen. <ul style="list-style-type: none"> <li>• Zie pagina 24.</li> </ul>
	Luchtvochtigheid instellen. <ul style="list-style-type: none"> <li>• Zie pagina 25.</li> </ul>
	Intensiteit van de luchtvochtigheid instellen <ul style="list-style-type: none"> <li>• Zie pagina 25.</li> </ul>

— 90 °C

— 60 °C

— 40 °C

## 7. BASISFUNCTIES EN INSTELLINGEN

### 7.1. Netspanning aan de hoofdschakelaar in-/uitschakelen

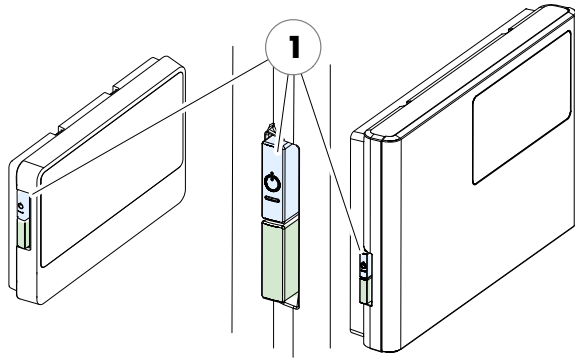

#### Netspanning inschakelen

1. De toets (1) indrukken.

De besturing wordt stand-by geschakeld en geeft de symbolen badprogramma weer.

- Stand-by, zie pagina 14.

#### Netspanning uitschakelen

1. De toets (1) indrukken.

Bij een uitgeschakelde besturing heeft het touchscreen geen indicatie.

### 7.2. Cabelicht in-/uitschakelen

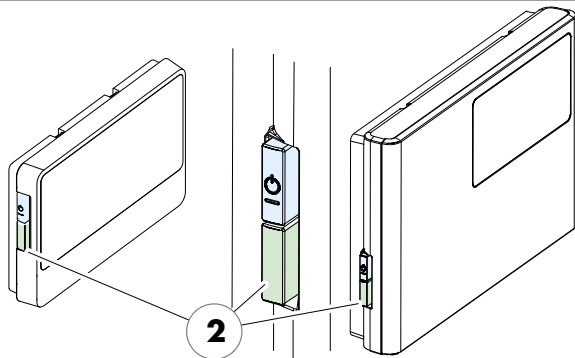

1. De toets (2) indrukken.

Het cabinelicht schakelt in of uit.

- Het cabinelicht kan ook bij een uitgeschakelde besturing ingeschakeld worden.

### 7.3. Stand-by



In stand-by geeft het touchscreen de volgende symbolen weer:

- Badvorm SAUNA
- Badvorm SOFTCLIMA

Vindt er geen bediening plaats, dan wordt de achtergrondverlichting na 5 minuten automatisch uitgeschakeld.

- De besturing is in stand-by altijd via het touchscreen bedienbaar.

## 7.4. Badvorm SAUNA



### Brandgevaar!

Controleer altijd voor de ingebruikneming van de besturing of er in de cabine geen brandbare voorwerpen in de buurt van de saunaoven liggen.



Om te sauneren de watertank van de verdampers legen.

- Zie pagina 21 - verdampers buiten bedrijf stellen.

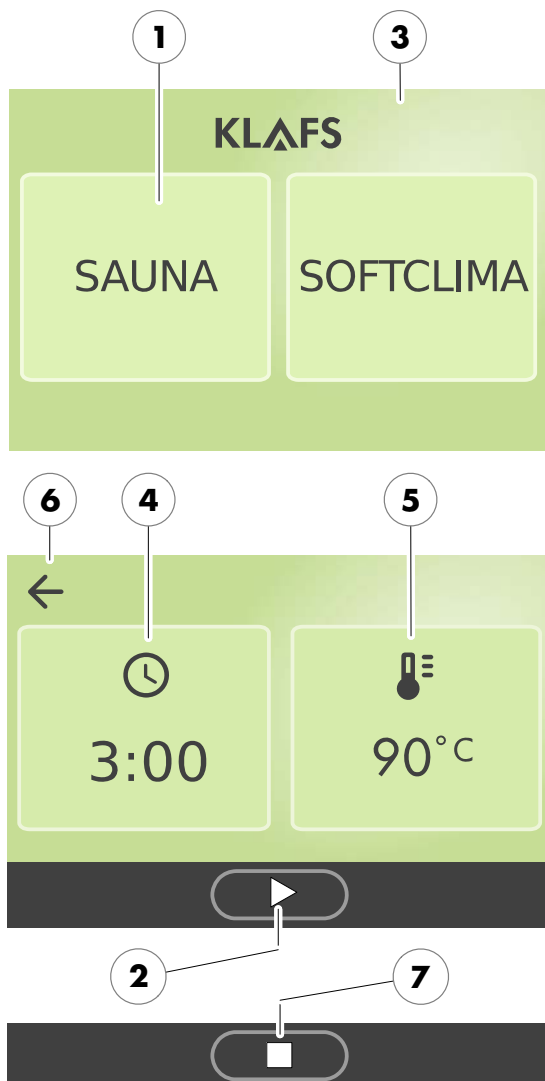

### Badvorm SAUNA starten

1. Symbool SAUNA (1) aantippen.
2. Knop ► (2) aantippen.

De achtergrondkleur (3) wisselt gedurende de tijd van de opwarmingsfase naar blauw. De sauna start met de badparameters van het laatst gekozen programma.

De saunaoven schakelt in en de cabine wordt opgewarmd.

Zodra de cabine klaar is voor gebruik, wisselt de achtergrondkleur (3) naar oranje.

Badparameters wijzigen:

- Badduur (4) wijzigen, zie pagina 23.
- Temperatuur (5) wijzigen, zie pagina 24.
- Keuzedialoog badprogramma's oproepen (6).

### Badvorm SAUNA beëindigen

1. Symbool ■ (7) aantippen.

De saunaoven schakelt uit.

De besturing schakelt daarna in stand-by.

- Cabine na het beëindigen van de badvorm SAUNA door openen van de cabinedeur ventileren.

## 7.5. Badvorm SOFTCLIMA



### Brandgevaar!

Controleer altijd voor de ingebruikneming van de besturing of er in de cabine geen brandbare voorwerpen in de buurt van de saunaoven liggen.



Om te sauneren de watertank aan de verdamper vullen.

- Zie pagina 18, Fero S - verdamper voorbereiden.

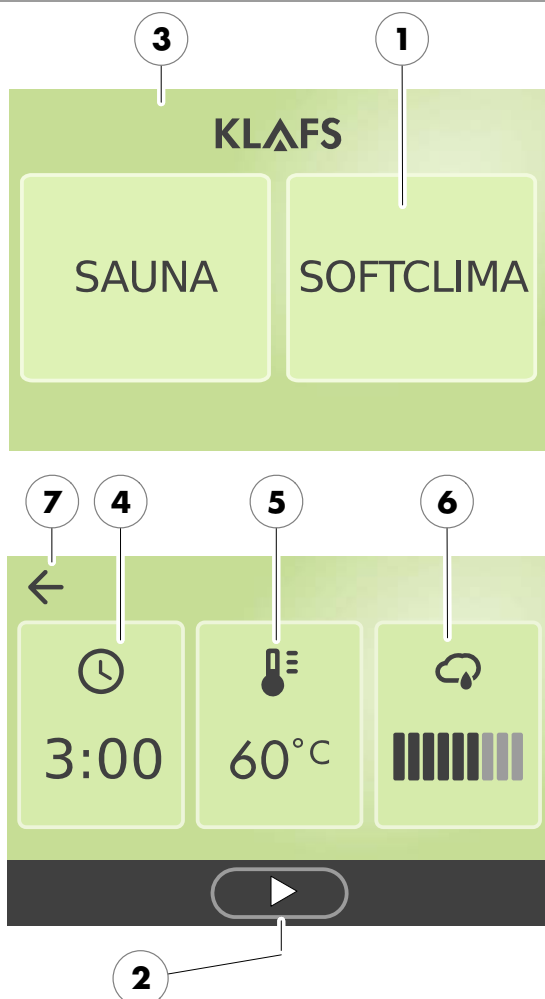

### Badvorm SOFTCLIMA starten

1. Symbool SOFTCLIMA SOFTCLIMA (1) aantippen.
2. Knop ► (2) aantippen.

De achtergrondkleur (3) wisselt gedurende de tijd van de opwarmingsfase naar blauw. De sauna start met de laatst gekozen badparameters.

De saunaoven schakelt in en de cabine wordt opgewarmd.

Zodra de cabine klaar is voor gebruik, wisselt de achtergrondkleur (3) naar oranje.

Badparameters wijzigen:

- Badduur (4) wijzigen, zie pagina 23.
- Temperatuur (5) wijzigen, zie pagina 24.
- Luchtvochtigheid (6) wijzigen, zie pagina 25.
- Keuzedialoog badprogramma's oproepen (7).



## 7.5. Badvorm SOFTCLIMA

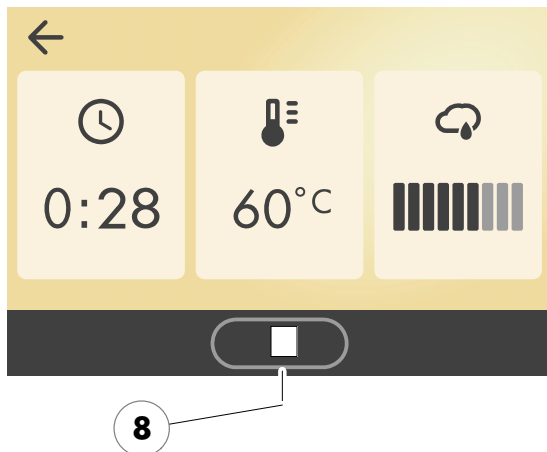

### Badvorm SOFTCLIMA beëindigen

1. Symbool ■ (8) aantippen.

De nadroging wordt gestart.

De saunaoven schakelt na 30 minuten uit en het nachtdrogen wordt beëindigd.

De besturing schakelt daarna in stand-by.

8

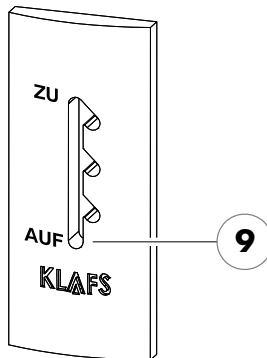

### Cabine ventileren

- Cabine na het beëindigen van de badvorm SAUNA/SOFTCLIMA door openen van de cabinedeur ventileren.
- Luchtafvoerlep (optie) tijdens de cabineventilatie volledig openen (9).

## 7.6. Fero S - verdamper voorbereiden



### Verdamper vullen

De verdamper in koude toestand vullen.  
Maximale vulhoeveelheid 9 liter.



### Verdamper bijvullen

De verdamper in warme toestand bijvullen:  
Het temperatuurverschil leidt in de tank tot mechanische spanningen die na het bijvullen evt. door een geluid merkbaar worden.



Geen additieven aan het water toevoegen.

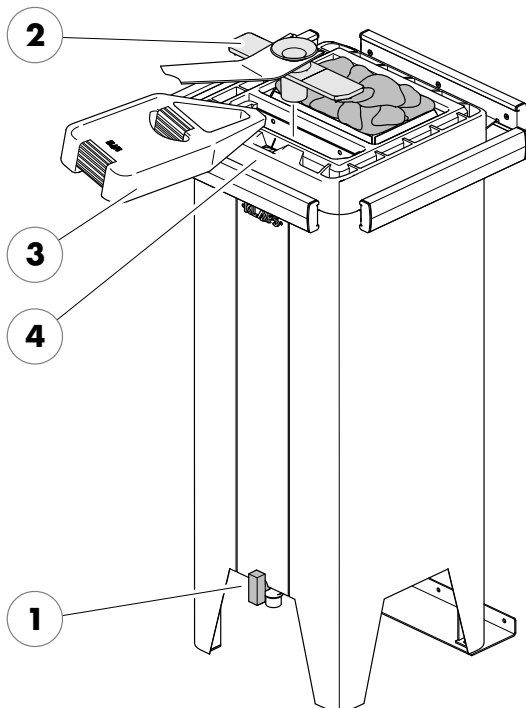

1. Aftapkraan (1) sluiten - aftapkraan verticaal zetten.
  2. De afdekking (2) samen met de aromakelk met behulp van de aromavork van de oven verwijderen.
  3. Water in de vulleenheid (3) doen. Het vulpeil van de waterpeilindicatie (4) in acht nemen!
- Bij een teveel gevulde verdampertank opnieuw water via de aftapkraan (1) aflaten.

## 7.6. Fero S - verdamer voorbereiden



### Brandgevaar!

De aromakelk niet aan de oven vullen.

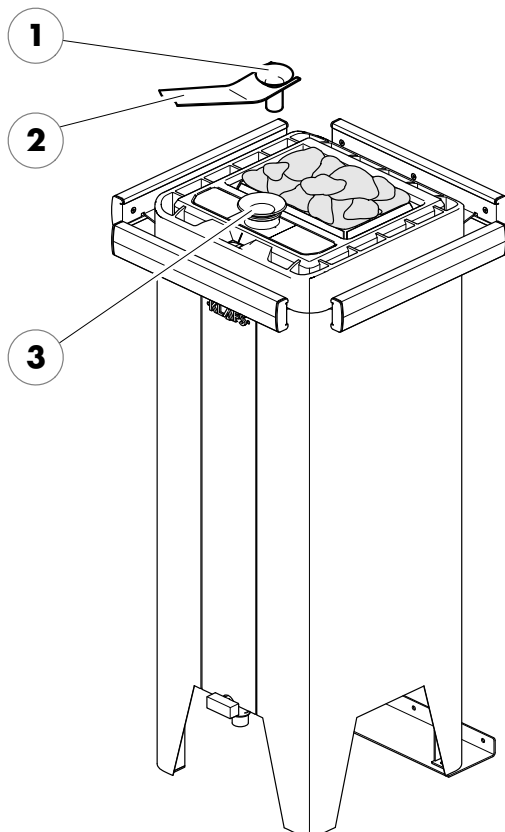

### Geurstof in de aromakelk vullen

1. Aromakelk (1) met de aromavork (2) van het stoomafvoerelement (3) nemen.
2. Aromakelk met verdunde geurstof vullen.
3. Aromakelk (1) opnieuw in het stoomafvoerelement (3) inzetten.

## 7.6. Fero S - verdamper voorbereiden



### Brandgevaar!

Het kruidenkussen (4) niet op de hete stenen leggen.



Alleen de door KLAFS aanbevolen kruidenkussens opleggen.

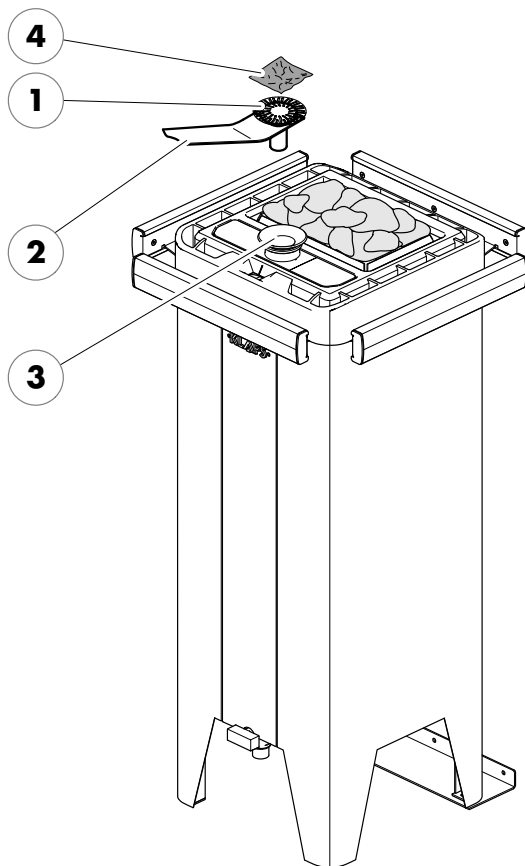

### Kruidenkussen opleggen (optie)

1. Kruidenkussenhouder (1) met de aromavork (2) van het stoomafvoerelement (3) nemen.
2. Kruidenkussen (4) op de kruidenkussenhouder leggen.
3. Kruidenkussenhouder (1) opnieuw in het stoomafvoerelement (3) inzetten.

## 7.7. Fero S - verdamper buiten bedrijf stellen



Water na elk gebruik aflaten.



### Verbrandingsgevaar!

Het restwater is direct na het gebruik nog heet.

### Fero S - restwater aflaten

1. Vulkan (1) onder de afvoer (2) plaatsen.
2. Aftapkraan (3) openen - aftapkraan horizontaal zetten.
3. Nadat de verdamper geleegd is, de aftapkraan (3) opnieuw verticaal zetten.
4. Vulkan (1) legen.

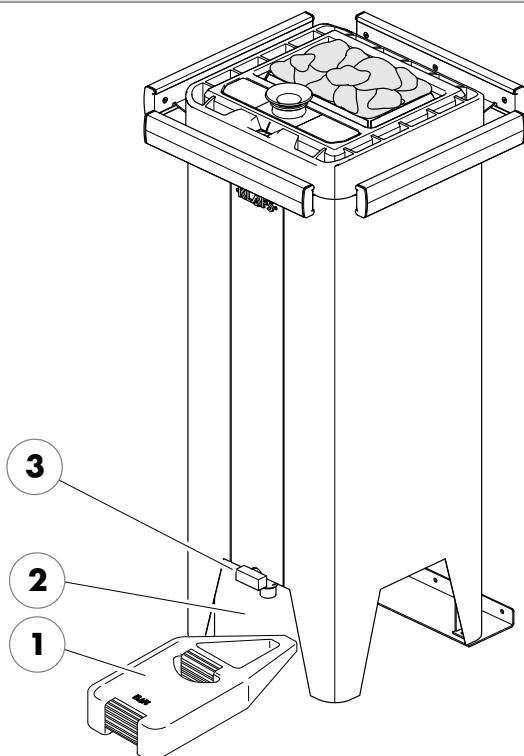

## 7.7. Fero S - verdamper buiten bedrijf stellen



### Verbrandingsgevaar!

De aromakelk is direct na het gebruik nog heet.



### Verbrandingsgevaar!

De kruidenkussenhouder is direct na het gebruik nog heet.

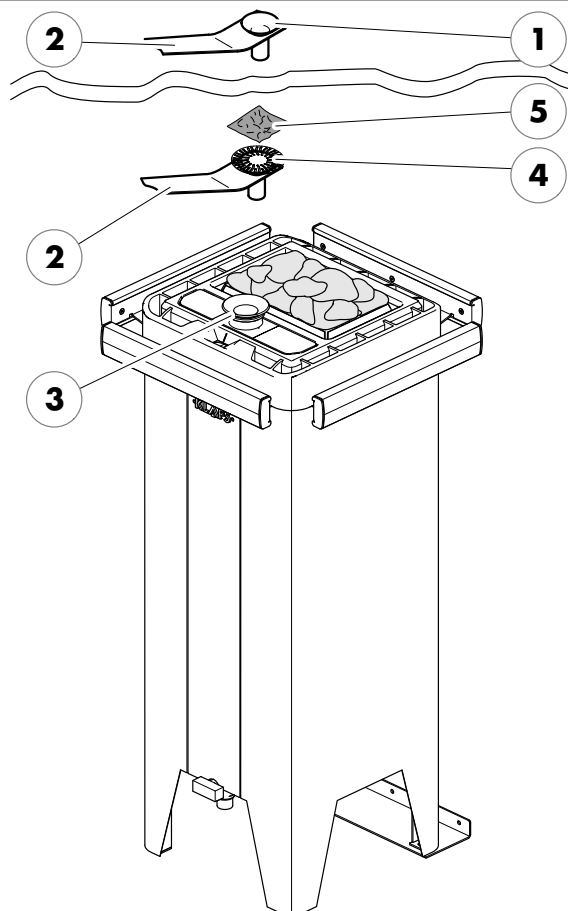

### Aromakelk legen

1. Aromakelk (1) met de aromavork (2) van het stoomafvoerelement (3) nemen.
2. Aromakelk met water uitspoelen.
3. Aromakelk (1) opnieuw in het stoomafvoerelement (3) inzetten.

### Kruidenkussen verwijderen (optie)

1. Kruidenkussenhouder (4) met de aromavork (2) van het stoomafvoerelement (3) nemen.
2. Kruidenkussen (5) afvoeren.
3. Kruidenkussenhouder (4) opnieuw in het stoomafvoerelement (3) inzetten.

## 7.8. Badduur instellen



### Brandgevaar!

Controleer altijd voor ingebruikneming van de besturing of er geen brandbare voorwerpen op of bij de saunaoven liggen.

### Badduur wijzigen

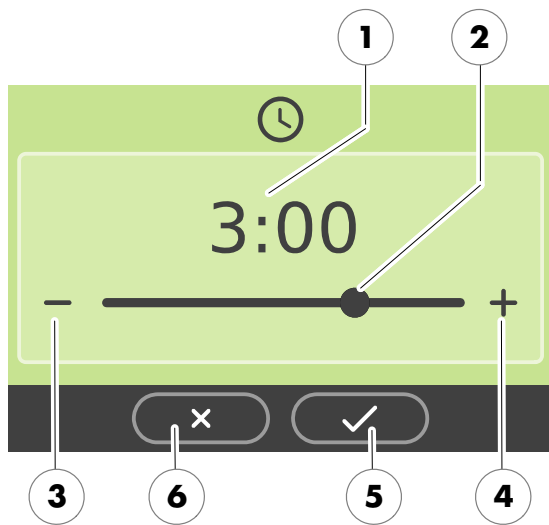

1. De badduur (1) met de schuifregelaar (2) instellen.
  - Instelwaarde badduur UUR:MINUUT.
2. De badduur kan ook met de toetsen +/- (3 en 4) worden ingesteld.
  - Schuifregelaar helemaal rechts maximale badduur, schuifregelaar helemaal links badduur 5 minuten.
3. De invoer met de knop ✓ (5) bevestigen.
  - De invoer kan met de knop x (6) worden geannuleerd.

## 7.9. Temperatuur instellen

### Temperatuur wijzigen

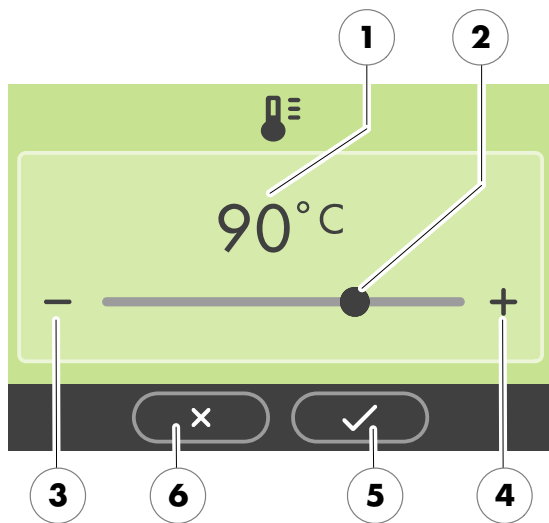

- De temperatuur (1) met de schuifregelaar (2) instellen.
  - SAUNA: temperatuur 10 °C - 100 °C.
  - SOFTCLIMA: temperatuur 40 °C - 60 °C.
  - Oostenrijk temperatuur 52 °C - 60 °C.
- De temperatuur kan ook met de toetsen +/- (3 en 4) worden ingesteld.
  - Schuifregelaar helemaal naar rechts maximale temperatuur, schuifregelaar helemaal naar links minimale temperatuur.
- De invoer met de knop ✓ (5) bevestigen.
  - De invoer kan met de knop x (6) worden geannuleerd.



## 7.10. Luchtvochtigheid SOFTCLIMA instellen



De luchtvochtigheid is alleen bij de badvorm SOFTCLIMA instelbaar.

### Luchtvochtigheid wijzigen

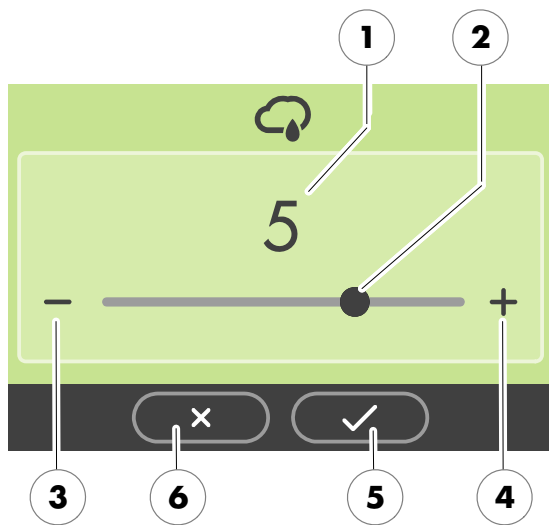

1. De luchtvochtigheid (1) met de schuifregelaar (2) instellen.
  - SOFTCLIMA luchtvochtigheid 0 - 10 balken.
2. De luchtvochtigheid kan ook met de toetsen +/- (3 en 4) worden ingesteld.
  - Schuifregelaar helemaal naar rechts maximale luchtvochtigheid, schuifregelaar helemaal naar links minimale luchtvochtigheid.
3. De invoer met de knop ✓ (5) bevestigen.
  - De invoer kan met de knop x (6) worden geannuleerd.

## 7.11. Afvoerluchtklep voor de be- en ontluchting van de cabine (optie)

De juiste be- en ontluchting is de voorwaarde voor een goed klimaat.  
Met de KLAFS-afvoerluchtwand met instelbare afvoerluchtklep (optie) kan de luchtdoorvoer worden geregeld.

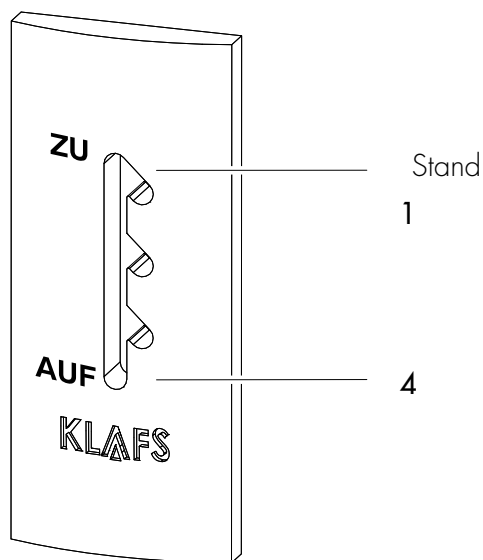

### Be- en ontluchting: opwarmmodus

Afvoerluchtklep, stand 1

Bij deze stand is er een geringe luchtdoorvoer.

### Be- en ontluchting: badvorm SAUNA

Afvoerluchtklep, stand 4

Baden met volle bezetting van de SAUNA.  
Bij deze stand is er een maximale luchtdoorvoer.

Voor het saunaklimaat is het beter om een grotere luchtdoorvoer te behouden.  
Tussenstanden kunnen volgens de bezetting van de sauna gekozen worden.

Er moet echter een onderscheid gemaakt worden tussen de badvormen SAUNA en SOFTCLIMA.

### SAUNA:

Luchtafvoerklap, stand 4 tot 3.

### SOFTCLIMA:

Luchtafvoerklap, stand 1 tot 2.



De luchtafvoerklap tijdens het nadrogen op stand 4 zetten.

## 8. MOCHT ER IETS NIET FUNCTIONEREN

### 8.1. Foutindicatie op het display



#### Verwondingsgevaar en materiële schade!

Reparatiewerkzaamheden uitsluitend door KLAFS-servicepersoneel of een uitdrukkelijk door KLAFS geautoriseerde vakman laten uitvoeren!  
customerservice@klafs.de.

KLAFS-garanties voor reparatiewerkzaamheden blijven enkel van toepassing als KLAFS-servicepersoneel deze werkzaamheden uitvoert.

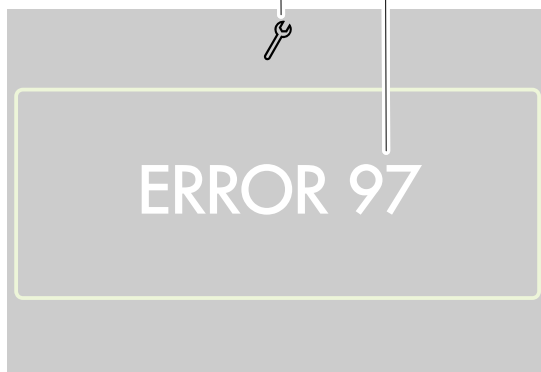
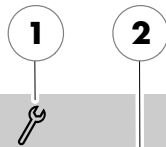

#### Foutindicatie

Het symbool service (1) verschijnt samen met het nummer van de foutmelding (2) (bijv. 97).

Nr.	Fout	Fout verhelpen
91	SKS brug niet aanwezig.	Controleren of SKS brug correct is gemonteerd. Zo nodig SKS brug monteren.
95	Leidingbreuk sensor werkelijke temperatuur.	 De besturing spanningsloos schakelen. De cabine niet meer gebruiken! <ul style="list-style-type: none"> <li>• Het KLAFS-servicepersoneel informeren.</li> <li>• customerservice@klafs.de</li> </ul>
96	Leidingbreuk oventemperatuursensor.	
97	De veiligheidstemperatuurbegrenzer is onderbroken.	
98	Kortsluiting sensor werkelijke temperatuur.	
99	Kortsluiting oventemperatuursensor.	

## 8.2. Mogelijke andere fouten

Fout	Oorzaak	Oplossing
De besturing kan niet ingeschakeld worden.	Geen netspanning voorhanden.	De FI-schakelaar en de zekering in de stroomvoorziening controleren.
	De zekering F2 is uitgevallen.	De zekering F2 (3,15 AT) vervangen of het KLAFS-servicepersoneel informeren. <ul style="list-style-type: none"> <li>customerservice@klafs.de</li> </ul>
Het cabinelicht brandt na het inschakelen niet.	De lamp is defect.	De lamp vervangen. <ol style="list-style-type: none"> <li>De besturing van het net scheiden.</li> <li>Een lamp met hetzelfde vermogen plaatsen.</li> </ol>
	Geen netspanning.	De FI-schakelaar en de zekering in de stroomvoorziening controleren.
	De zekering licht F3 is uitgevallen.	De zekering licht F3 (1,6 AT) vervangen of het KLAFS-servicepersoneel informeren. <ul style="list-style-type: none"> <li>customerservice@klafs.de</li> </ul>
Uitgang AG zonder spanning.	De zekering AG F1 is uitgevallen.	De zekering AG F1 (1,6 AT) vervangen of het KLAFS-servicepersoneel informeren. <ul style="list-style-type: none"> <li>customerservice@klafs.de</li> </ul>
	Geen netspanning voorhanden.	De FI-schakelaar en de zekering in de stroomvoorziening controleren.
	De besturing is in stand-by.	Een badvorm starten.
Er komt geen stoom uit (Fero S).	Kabelbreuk.	<ul style="list-style-type: none"> <li>Zie servicehandleiding 5080140/5080141.</li> </ul>
	De verwarmingsstaaf is defect.	
	Aan de oven weerklinkt een zoemtoon.	Water bijvullen. <ul style="list-style-type: none"> <li>Zie pagina 18.</li> </ul>
	De cabinetemperatuur is hoger dan 65 °C.	Cabine laten afkoelen.

### 8.3. Fout verhelpen, foutmelding terugzetten



#### Aanwijzing!

Werkzaamheden aan elektrische componenten/bouwgroepen alleen door elektrotechnici, die volgens de elektrotechnische regels werken, laten uitvoeren. De besturing uitschakelen, van het stroomnet scheiden en tegen het herinschakelen beveiligen.

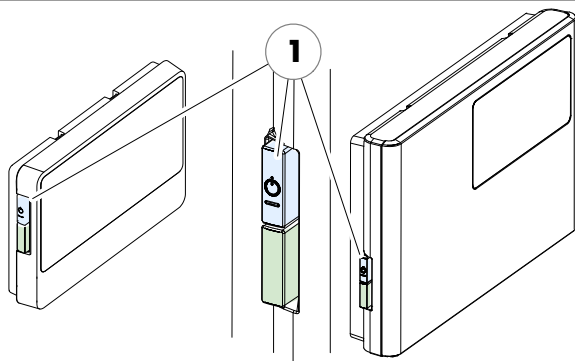

1. De besturing aan de hoofdschakelaar (1) uitschakelen.
2. De besturing van het stroomnet scheiden en tegen het herinschakelen beveiligen.
3. De storing verhelpen.
4. De besturing op het stroomnet aansluiten.
5. De besturing aan de hoofdschakelaar (1) inschakelen.

## 9. ONDERHOUD

### 9.1. Saunacabine reinigen

De hoge luchtvochtigheid bij de badvorm SOFTCLIMA is niet schadelijk voor het hout van uw cabine.

Voorwaarde is dat de cabine na het gebruik goed geventileerd wordt en de nadroogfase in acht gehouden wordt.



Nooit de cabinebinnenwanden en de lig- en zitbanken met water of een hogedrukreiniger afsprengen!

#### Vervuilde ligbanken

De houten oppervlakken met een vochtige doek afvegen.

Eventueel de ruwe oppervlakken van de ligbanken met een fijn schuurpapier afschuren.

De ligbanken zijn ook met 3% waterstofperoxideoplossing (in de vakhandel verkrijgbaar) afwasbaar.



#### Desinfectiemiddelen zijn sterk bijtend!

Neem daarom de betreffende veiligheidsvoorschriften in acht!  
Gebruik rubberen huishoudhandschoenen!



#### De cabinebuitenwanden zijn gelazuurd of geïmpregneerd.

De saunabinnenbekleding en de binnenuitrusting (banken enz.) in geen geval lazuren, lakken of impregneren.

### 9.2. Touchscreen reinigen

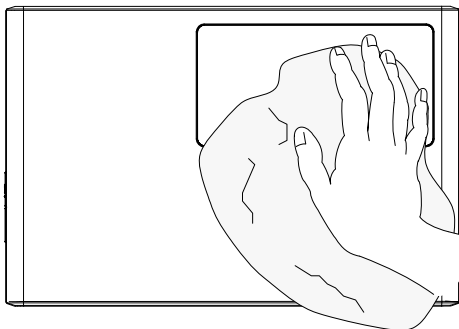

Voor de reiniging de besturing aan de hoofdschakelaar uitschakelen.

De reiniging van het touchscreenoppervlak alleen met een zachte doek uitvoeren.

De zachte doek met water bevochtigen.

Bij sterker vastplakkende verontreinigingen de zachte doek met organisch oplosmiddel, zoals petroleumether, doordrenken.



Geen corrosieve oplosmiddelen, zoals het oplosmiddel isopropylalcohol (IPA) gebruiken.

### 9.3. Fero S - verdamper ontkalken



#### **Gevaar voor brandwonden!**

Bij het gebruik van ontkalkers bestaat gevaar voor brandwonden aan ogen en huid. Neem altijd de aanwijzingen bij de ontkalker in acht.

#### **Fero S - ontkalkervloeistof voorbereiden**

1. Voor het ontkalken van de verdamper 3 liter water met ontkalker in een emmer voorbereiden.
  - Neem voor de mengverhouding de hoeveelheidsgegevens van de bijsluiter van de ontkalker in acht.

#### **Fero S - ontkalken**

- De maximale vulhoeveelheid van de verdamper bedraagt 9 liter.
2. De afdekking (1) samen met de aromakelk met behulp van de aromavork van de oven verwijderen.
  3. De verdamper aan de vuleenheid (2) met de vulkan (3) uit de voorbereide emmer in fases bijvullen.
  - De ontkalker 's nachts laten inwerken of de tijdsaanwijzingen op de verpakking in acht nemen.
  4. Na de inwerkingstijd de lege vulkan (3) onder de afvoer plaatsen. De aftapkraan (4) openen. Het ontkalkerwater in fases in de vulkan (3) aftappen en in de gootsteen weggieten.

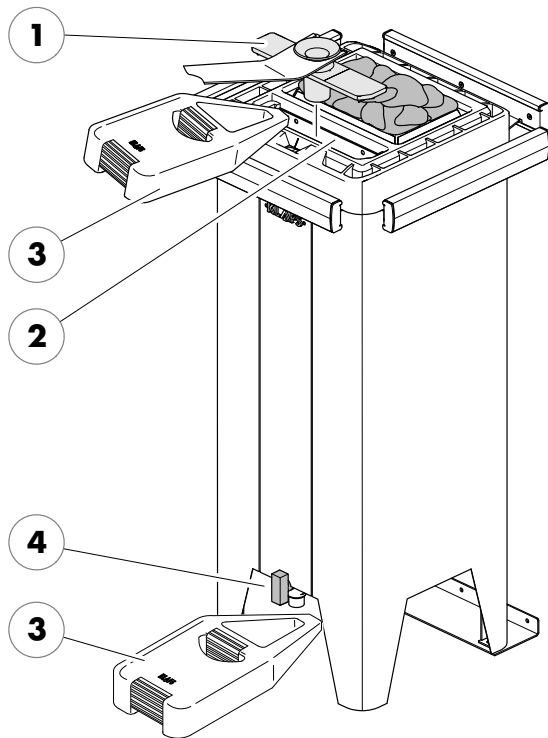

### 9.3. Fero S - verdamper ontkalken

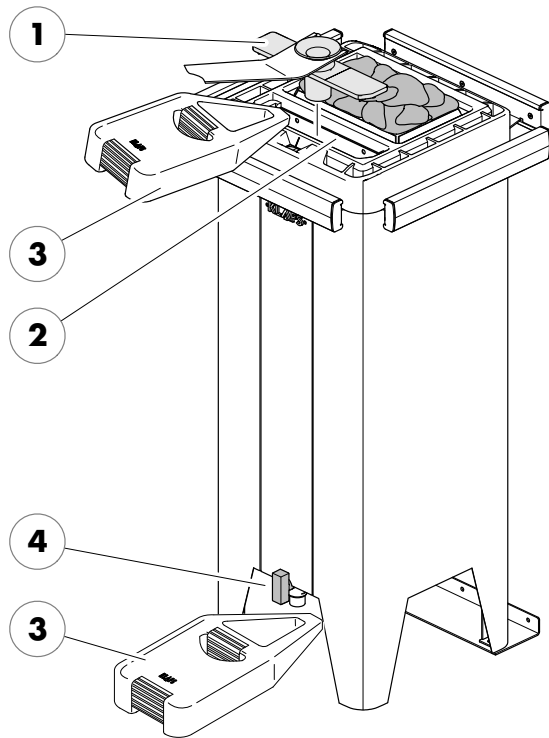

#### Fero S - uitspoelen

5. De aftapkraan (4) sluiten.
6. De verdamper aan de vuleenheid (2) met vers water vullen.
7. De vulkan (3) onder de afvoer plaatsen. De aftapkraan (4) openen.
8. Nadat de verdamper geleegd is, de aftapkraan (4) opnieuw sluiten.
9. De uitspoelbewerking twee tot drie keer herhalen.
10. De afdekking (1) samen met de aromakelk met behulp van de aromavork op de watertank aan de oven zetten.



## NOTITIES

— 90 °C

— 60 °C

— 40 °C

## NOTITIES

— 90 °C

— 60 °C

— 40 °C

## NOTITIES

— 90 °C

— 60 °C

— 40 °C



DEUTSCHLAND | ERICH KLAFS STRASSE 1 - 3 | D-74523 SCHWÄBISCH HALL  
TELEFON +49 (0)791 501-0 | FAX +49 (0)791 501-248 | INFO@KLAFS.DE | WWW.KLAFS.DE

ÖSTERREICH | SONNWIASENWEG 19 | A-6361 HOPFGARTEN/TIROL  
TELEFON +43 (0)5335 23 30-0 | FAX +43 (0)5335 23 30-36 | INFO@KLAFS.AT | WWW.KLAFS.AT

SCHWEIZ | OBERNEUHOFSTRASSE 11 | CH-6340 BAAR  
TELEFON +41 (0)41 760 22 42 | FAX +41 (0)41 760 25 35 | BAAR@KLAFS.CH | WWW.KLAFS.CH

